

JEDNOPODLAŽNÍ DŮM PRO DVOUČLENNOU RODINU

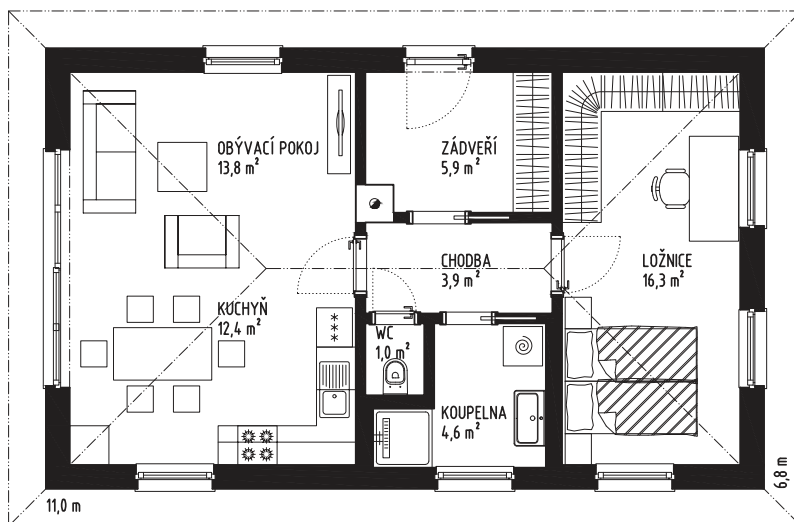

Alnus je jednopodlažní rodinný dům navržený pro pohodlný život dvou osob bez ohledu na věk. Ačkoliv je dům navržený pro trvalé bydlení pouze dvou osob, v prostorném obýváku s kuchyní je možné přivítat i větší návštěvy. Přitom však každý nalezne dostatek soukromí a klidu ve své ložnici či pracovně. Při návrhu domu byl kladen velký důraz na minimalizaci investičních a současně i provozních nákladů. Díky jednoduchému řešení nosných konstrukcí lze interiér domu velmi dobře adaptovat dle individuálních požadavků. Dům je možné realizovat v zrcadlově převráceném provedení.

Dispozice	2 + kk
Zastavěná plocha	69 m ²
Užitná plocha	58 m ²
Výška hřebene	5,5 m
Sklon střechy	31°
Orientace vstupu	V, S, Z



Alnus V

Příhradové vazníky jsou nízkonákladové a zároveň plně funkční řešení pro konstrukci valbové střechy. Vazníky mimo jiné nabízejí možnost využití prostoru pod střechou k vytvoření dalších skladovacích ploch. Strop domu je tvořen pomocí svěšené sádrokartonové konstrukce na ocelovém roštu. Prostor mezi podhledem a vazníky lze využít nejen pro rozvody elektřiny, ale i vody nebo vzduchu.

Nosné stěny domu jsou sestaveny z panelů stavebního systému K-KONTROL®.

Dělicí nenosné stěny jsou nejčastěji řešené pomocí sádrokartonových konstrukcí.

Dům svou dispozicí a technickými parametry umožňuje efektivní energetické řešení pomocí fotovoltaických panelů, v kombinaci s topnými kabely nebo konvektory. Je však možné použít i jiné alternativy.

HLAVNÍ PŘEDNOSTI SYSTÉMU K-KONTROL®:

- Certifikovaný stavební systém s dlouholetou tradicí
- Suchá, rychlá, celoroční výstavba
- Minimum tepelných mostů
- Vynikající tepelně izolační vlastnosti – úspora nákladů na vytápění
- Nevyžaduje zapojení těžké techniky, ideální řešení pro hůře přístupné pozemky

Varianta domu s plochou střechou - Alnus F



Varianta domu se sedlovou střechou - Alnus S



Základní skladby K-KONTROL®

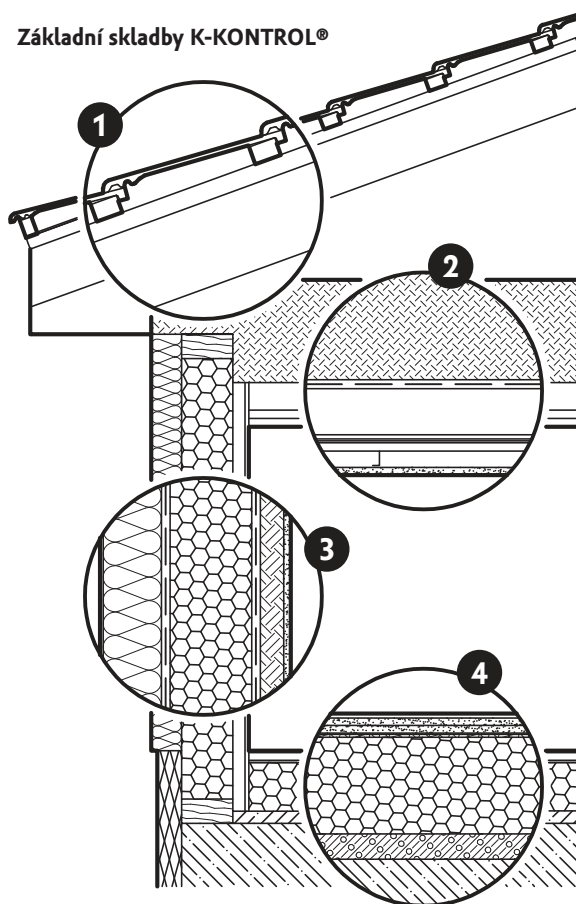

1/ SKLADBA STŘECHY

- betonová střešní krytina
- střešní latě
- difúzní fólie
- příhradové vazníky

3/ SKLADBA STĚN

- sádrokarton
- dřevovláknitá deska
- panel K-KONTROL®
- izolace - polystyren
- tenkovrstvá omítka

2/ SKLADBA STROPU

- pásnice vazníků
- minerální izolace
- dřevěný rošt
- svěšený ocelový rošt
- sádrokartonový podhled

4/ SKLADBA PODLAHY

- laminátová podlaha
- kročejová izolace
- beton
- podlahový polystyren
- lehčená betonová směs
- základová deska

NEVYHOVUJÍ VÁM PARAMETRY?

PŘIZPŮBÍME JE VAŠIM PŘEDSTAVÁM...

Váš prodejce:

Poznámky:

.....

.....

.....

.....